

ISUZU ROM AUTO

Sos Bucuresti Ploiesti nr 40, Sector 1, Bucuresti
Nr. inreg. la Reg. Com: J40/14481/27.08.2008
C.I.F: RO24386589; Capital social: 10.000 lei
IBAN: RO45 CECE B320 30RO N322 2542
Banca: CEC Bank, Suc. Victoriei
Tel/Fax: 021/305.72.80; E-mail:office@isuzu-romania.ro

NOTIFICARE CAMPANIE RECHEMARE SERVICE: W9080 RT88**Model: ISUZU D-MAX 2018/2019****Inlocuire set arcuri spate si kit cabluri frana de siguranta**

Stimate Client,

Avand in vedere faptul ca producatorul Isuzu Motors International Operations (Thailand) Co., Ltd.(IMIOT) se afla intr-un continuu proces de supraveghere si verificare a calitatii autovehiculelor vandute in toata lumea, inclusiv in Romania, si datorita faptului ca Isuzu Rom Auto SRL, in calitate de distribuitor oficial al modelului Isuzu D-Max in Romania, doreste sa fie transparenta in relatia cu clientii sai, precum si in conformitate cu legislatia nationala si europeana, dorim sa va informam ca:

Isuzu Motors International Operations Thailand a decis lansarea unei campanii de rechemare in service pentru verificarea si inlocuirea preventiva a setului de arcuri lamelare spate si a kit-ului de cabluri frana de siguranta cu care este echipat modelul Isuzu D-Max fabricat in anul 2018/2019. Va informam ca toata operatiunea dureaza aproximativ 3 (trei) ore, iar piesele necesare vor sosi cel mai probabil in jurul datei de 15 iunie.

Deoarece autovehiculul dumneavoastra face parte din aceasta campanie de rechemare, va invitam sa contactati dealer-ul de la care l-ati achizitionat sau daca va este mai comod, oricare alt dealer Isuzu D-Max din reseaua Isuzu Rom Auto SRL, care se regasesc in lista atasata.

Interventia va fi realizata in cel mai scurt timp posibil si fara nici un cost din partea dumneavoastra, toate costurile fiind acoperite de producator.

Va cerem scuze pentru inconvenient si va multumim pentru colaborarea si intelegerea dumneavoastra.

Autovehicul: Isuzu D-Max

Numar sasiu: .

Cu stima,

Ion David,

Director Post-Vanzari Isuzu Rom Auto SRL

Jan. 27, 2020

Dragă Dl. Ion David
Aftersale Manager
ISUZU ROM AUTO SRL

Campanie rechemări siguranță

**Subiect: Cerere pentru Campania de rechemare pentru siguranță,
înlocuire arc lamelar spate D-MAX (schimbare la tipul 5 foi)**

Isuzu Motors International Operations (Thailand) Co., Ltd. vă solicită să efectuați o Campanie de rechemări pentru siguranță pentru subiectul în cauză. Prin urmare, sunteți rugați să rezolvați problema pentru vehiculele afectate din țara dumneavoastră, conform cu legile în vigoare pe plan local.

MODEL AFECTAT: model D-MAX an fabricație 2018/2019 (18MY/19MY), Crew cab, 4x2 HR/ 4x4

Total : 30 unități

Vă rugăm să vedeți lista VIN anexată, pentru modelele afectate.

INFORMAȚIE SERVICE:

1. Fond

Incidente cu arcul de tip lamelar (3 lamele) care se sparge în zona de prindere a buçsei în timpul rulării, a fost raportat de piață. Majoritatea defecțiunilor au fost constatate din cauza zgomotului anormal la rulare cu vehiculul. În unele cazuri, frâna de parcare a fost aplicată în mod neașteptat, deoarece cablul frânei de parcare a fost tras de carcasa punții spate nesuținute.

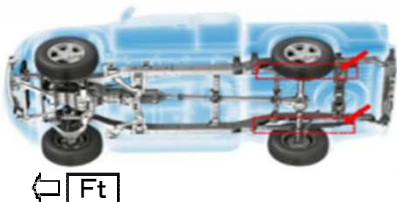

2. Cauza de bază

Din cauza diametrului interior necorespunzător al zonei de așezare a buçsei, se produce o solicitare internă a zonei buçsei care devine mai mare decât rezistența la rupere a materialului.

3. Informații detaliate (Lot producție arc lamelar)

2

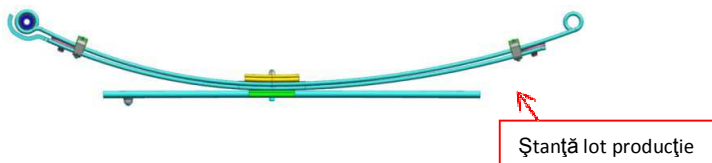

Lot de producție defect (ștanța de pe arcul lamelar)

Ștanță	Lot producție
18 8J to 23 9A	Sep. 18, 2018 până în Ian. 23, 2019

Cum se citește ștanța lotului de producție pe arcul lamelar



Production lot :
Lot : 22 - 8 J
22 = Date (22)
8 = Year (2018)
J = Month (Sep)

Stamp	A	B	C	D	E	F
Month	JAN	FEB	MAR	APR	MAY	JUN
Stamp	G	H	J	K	L	M
Month	JUL	AUG	SEP	OCT	NOV	DEC

4. Acțiuni de corectare

Pentru VIN

afectate

Înlocuiți ambele arcuri lamelare (LH/RH) cu arcurile de tip cu 5 lamele (următorul Set de piese - KIT).

Pentru stocul de piese de schimb din depozitul dumneavoastră și DLR

Verificați Nr. pieselor și lotul de producție al pieselor aflate în stoc.

Dacă se potrivesc cu lotul de producție defect menționat mai jos, contactați persoana responsabilă de la departamentul piese pentru procedura detaliată cu privire la recuperare.

Nr. piesă defectă

Nr. piesă	Nume piese
8984815250	SPRING ASM; LEAF,RR

Lot producție defect (ștanță pe arcul lamelar)

Ștanță	Lot producție
18 8J to 23 9A	Sep. 18, 2018 până în Ian. 23, 2019

5. Informații piese

3

Setul KIT de piese Isuzu Nr. pentru această campanie este următorul (2 arcuri în set - 1 KIT, și 2 cabluri frână P în set - 1 KIT) Vă rugăm să plasați comanda normală de piese de schimb (SOR: comandă stoc) către Isuzu Europe, folosind acest KIT parts No.. (Comanda QTY nu trebuie să depășească numărul de unități afectate). Comanda dumneavoastră va fi procesată cu prioritate maximă și livrată în mod echitabil către toți clienții.

Vă rugăm să contactați ISZE pentru mai multe detalii cu privire la disponibilitatea seturilor - KIT și programul de livrare.

Nr. set piese - KIT	Nume piese	QTY	Nr. piesă originală	Origine
5874123330	KIT: LEAF SET (5 LEAF TYPE) WITHOUT SUPPORTER	1	[8982825941(SPRING ASM; LEAF, RR) x 2]	THAI
(5874123331)*			[8976561700(SPRING ASM; LEAF, RR) x 2]	JAPAN
5874123340	KIT: PARKING BRAKE	1	[8980670481 (P/Brake Cabel RH) x 1] [8980670491 (P/Brake Cable LH) x 1]	THAI

Nota 1: 5874123331 este interschimbabil cu 5874123330. Diferențele dintre aceste piese sunt ștanțate cu Nr. piesei și producătorul pe arc. Vă rugăm să efectuați comanda utilizând 5874123330, altfel vor fi livrate 5874123331 sau 5874123330, în funcție de stocul de piese disponibil.

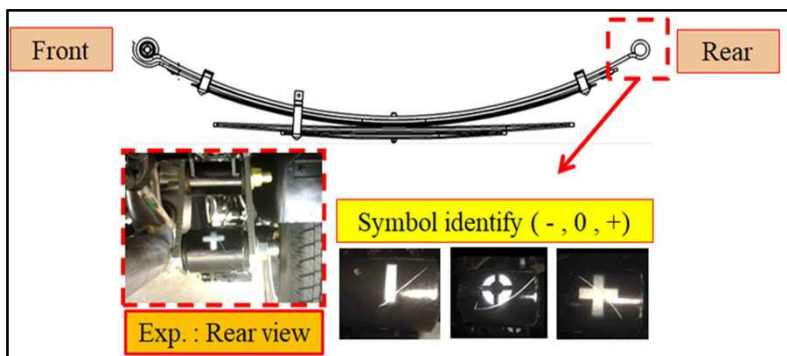

Nota 2: Marcajul simbolului de identificare (-, 0, +) este indicat pe KIT-ul de piese de schimb pentru înlocuire. Este necesar să folosiți același marcaj al simbolului de identificare pe partea dreaptă și pe stânga. Acest marcaj al simbolului arată clasificarea deflecției (valoare îndoire) la încărcare. (-, 0, +) întrunesc toate specificațiile, dar pentru mai multă uniformitate, piesele din producția de masă și KIT-ul de piese au același simbol. Același marcaj al simbolului este asociat în cutia cu 1 KIT. Nu există acest marcaj pe piesele de schimb normale).

6. Procedură de lucru

Vă rugăm să vedeți Procedura de lucru.

INFORMAȚII PENTRU ÎNTOCMIREA CERERII:

Vă rugăm să solicitați cheltuielile prin sistemul de garanție. Acest cod de operație include timpul administrativ alocat.

Cod operație	Operație	Timp (Ore)	Observații
W9080	Înlocuire arc lamelar	2.8	Ambele părți, inclusiv timpul pentru schimbarea cablului frânei de parcare

Timpul de lucru include timpul administrativ alocat.

Toate costurile pieselor și ale manoperei pentru această cerere vor fi suportate de Isuzu Motors International Operations (Thailand) Co., Ltd.. Pentru contractul de garanție valabil, vă rugăm să urmați procedura obișnuită pentru cererile de garanție.

La depunerea cererilor de garanție pentru această solicitare, nu există obligația de prezentare a cererii „Solicitare de autorizare”. Cererile pot fi depuse în mod normal, folosind procedura descrisă în SPPM.

Costurile materialelor dealerilor și solicitările PDI sunt permise pentru această operație de reparare. Oricum, vă rugăm să rețineți că nu sunt permise remorcarea, repararea la ateliere subînchiriate și solicitările duble.

Vă rugăm să nu ezitați să ne contactați ori de câte ori aveți o întrebare sau o nelămurire cu privire la implementarea acestei solicitări.

Sincerely yours,









Mr. Kimitoshi Kurokawa

President

Isuzu Motors International Operations (Thailand) Co., Ltd.

Procedură: Înlocuire arc lamelar spate și cablu frână de parcare

1. Unelte

Nr.	Nume unelte	Imagine	Buc.	Observație
1	Elevator hidraulic (recomandat) sau cric auto	 or	1	Opțional
2	Stand auto		1	În cazul utilizării cricului auto
3	Bloc de lemn		Set de 4	În cazul utilizării elevatorului hiraualic
4	Cric de transmisie		1	În cazul utilizării elevatorului hiraualic
5	Cheie dinamometrică		1 set	
6	Cheie dinamometrică		1 set	
7	Bandă de mascare		1	
8	Unealtă decuplare cleme		1	
9	Șurubelniță stea		1	
10	Trusa de chei inelare		1 set	
11	Ulei de motor		1	

12	Vaselină pentru cauciuc	1
----	-------------------------	---

2. Personal de lucru : Cel puțin 2 mecanici

3. Listă de componente

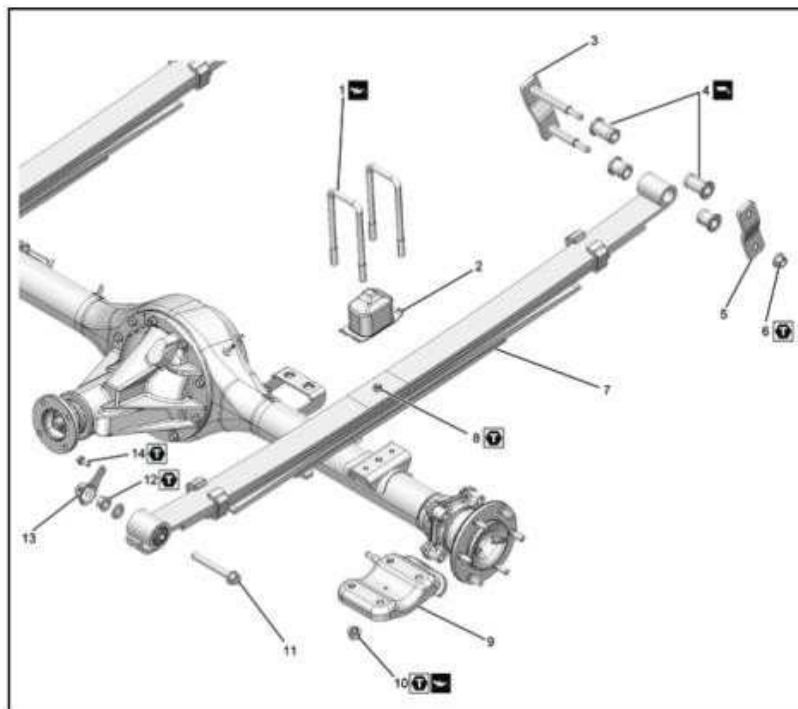

Nume piese

- | | |
|--------------------------|-------------------------|
| 1. Șurub în U | 11. Pin de arc |
| 2. Cauciuc de protecție | 12. Piuliță |
| 3. Cercele (ochet) | 13. Protector (doar LH) |
| 4. Bucșă de cauciuc | 14. Șurub |
| 5. Placă cercele (ochet) | |
| 6. Piuliță | |
| 7. Ansamblu arc lamelar | |
| 8. Piuliță | |
| 9. Clemă inferioară | |
| 10. Piuliță | |

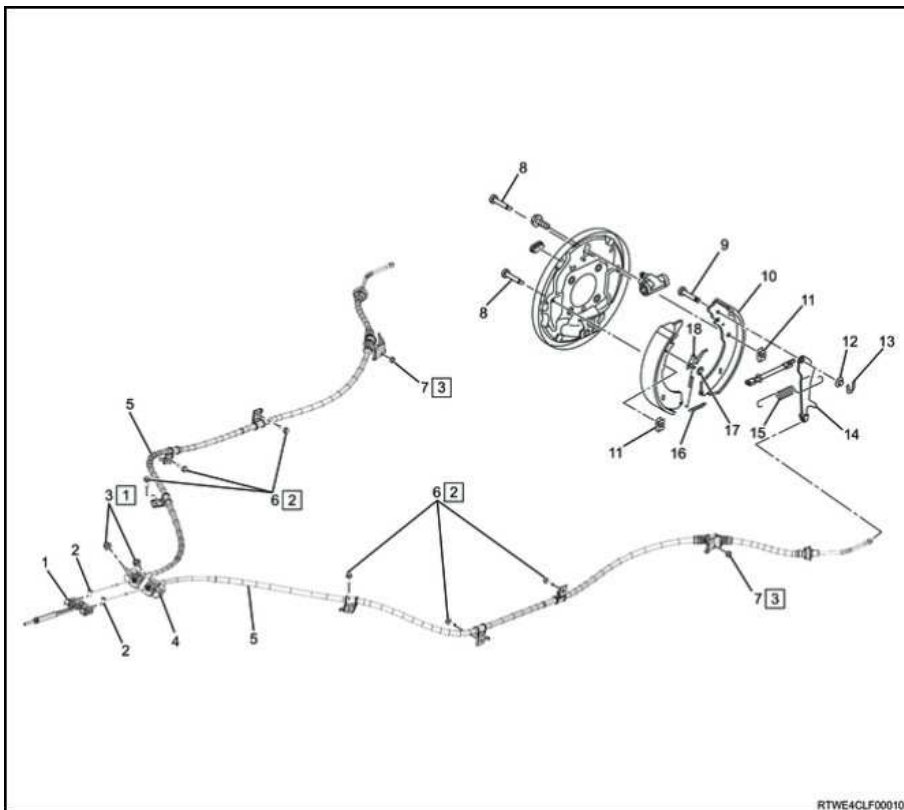

Nume piesă

1. Egalizator
2. Terminal T
3. Piuliță cablu frână de parcare
4. Opritor
5. Cablu frână de parcare
6. Șurub cablu frână de parcare
7. Piuliță
8. Bolț suport sabot
9. Bolț
10. Sabot de frână
11. Arc suport sabot
12. Șaibă levier
13. Opritor
14. Levier parcare
15. Arc superior
16. Arc inferior
17. Inel reglare levier
18. Levier reglare

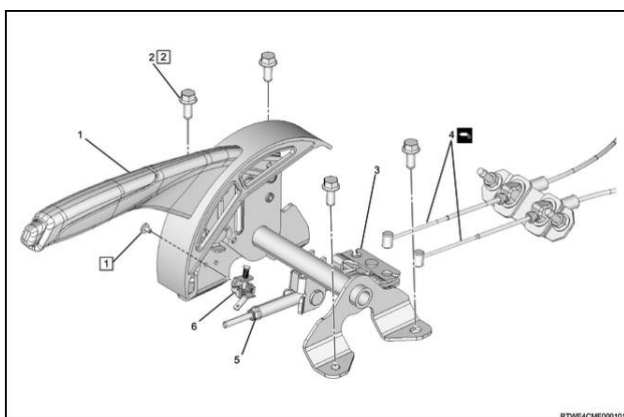

Nume piesă

1. Levier frână de parcare
2. Şurub
3. Egalizator
4. Terminal-T
5. Piuliță reglare
6. Comutator frână de parcare

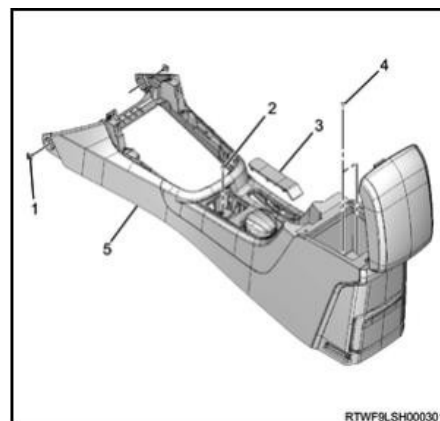

Nume piesă

1. Clemă
2. Şurub
3. Capac frână de parcare
4. Şurub
5. Cutie consolă

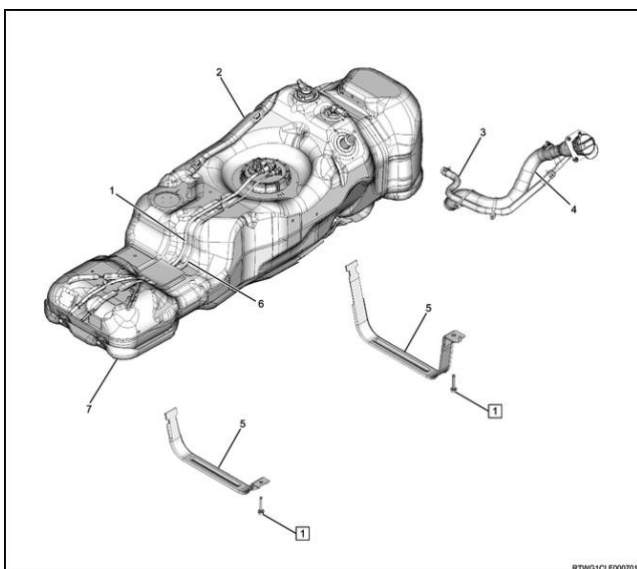

Nume piesă

1. Tub de alimentare cu combustibil
2. Rezervor combustibil
3. Furtun de respirație
4. Furtun de umplere cu combustibil
5. Bandă rezervor combustibil
6. Tub de retur combustibil
7. Protecție rezervor combustibil

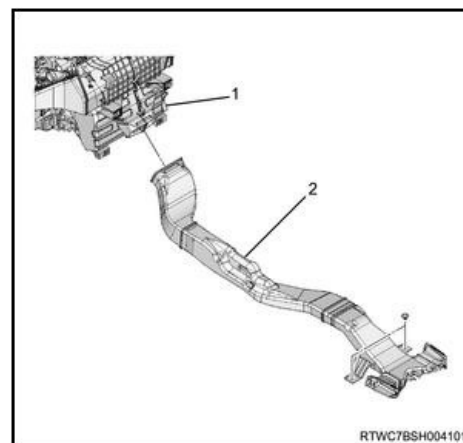

Nume piesă

1. Unitate evaporator încălzire
2. Conductă de încălzire spate

Rezumat procedură

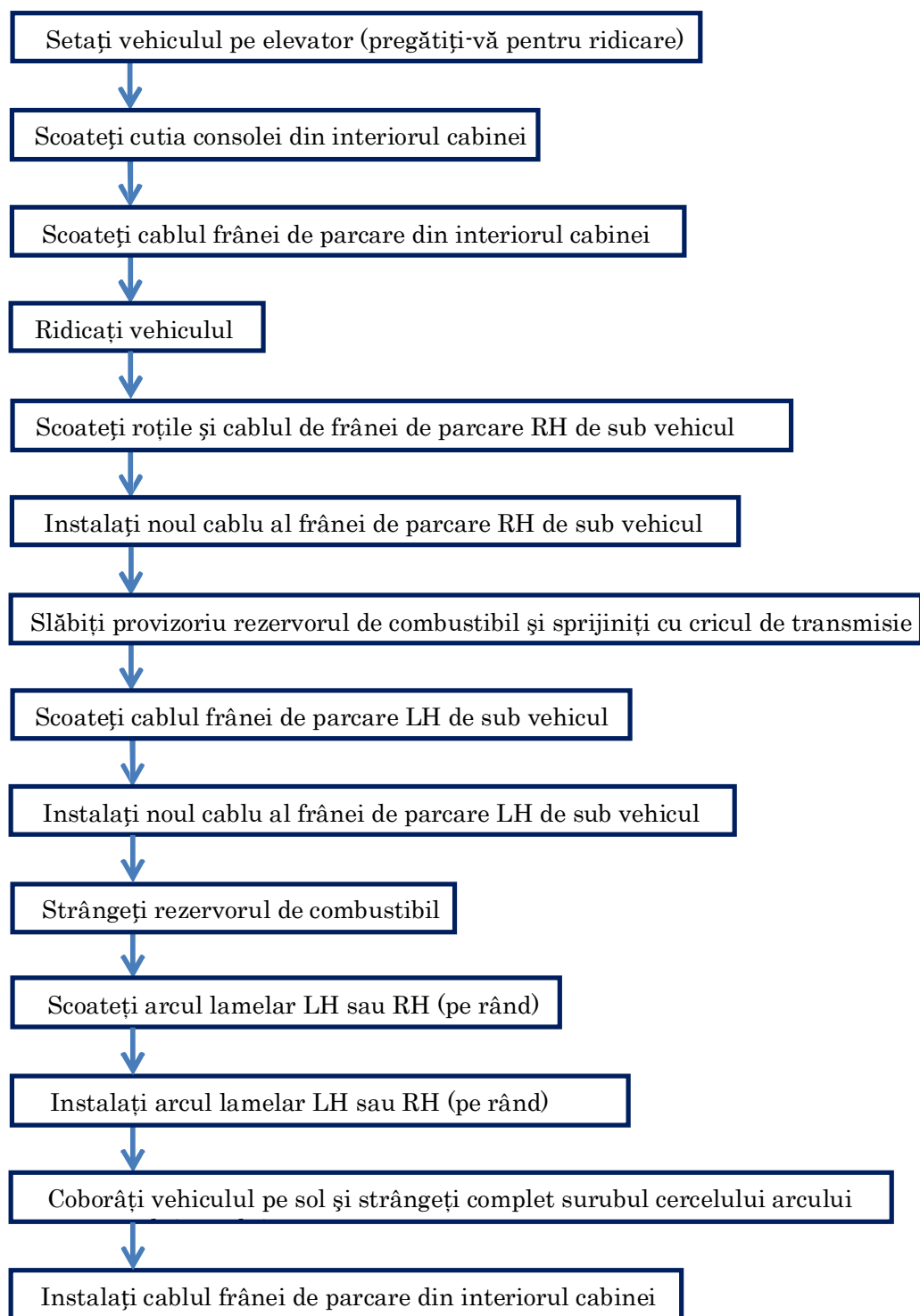

	Operație	Procedură	Observație
1	<p>Scoateți cablul frânei de parcare din interiorul cabinei</p> <p>Această procedură este procedura descrisă pentru ridicarea vehiculului cu elevator hidraulic. Dacă folosiți cric auto, vedeți procedura de ridicare de la sfârșit.</p>	<p>1) Parcați vehiculul pe elevator</p>  <p>2) Puneți blocul de lemn în poziția de contact cu șasiu pentru evitarea lovirii pragului lateral de către elevator.</p>   <p>3) Scoateți cablul bateriei din terminalul negativ.</p>  <p>4) La 4WD – Scoateți comutatorul 4WD și deconectați comutatorul din cablaj. La 2WD – Scoateți capacul.</p> 	<p>Ex. Înălțime bloc lemn față 9 cm. Ex. Înălțime bloc lemn spate 14 cm.</p> <p>Atenție: După aducerea contactului în poziția OFF, nu deconectați cablul bateriei în interval de 2 minute, altfel ECM poate avea o defecțiune.</p>

- 5) Trageți levierul frânei de parcare și scoateți capacul frânei de parcare cu mâna.



- 6) Scoateți șuruburile stea din cele 3 puncte (din interiorul comutatorului sau capacului 4WD și celelalte 2 din interiorul cutiei consolei).



- 7) Scoateți cele 2 cleme din partea frontală inferioară a cutiei consolei.

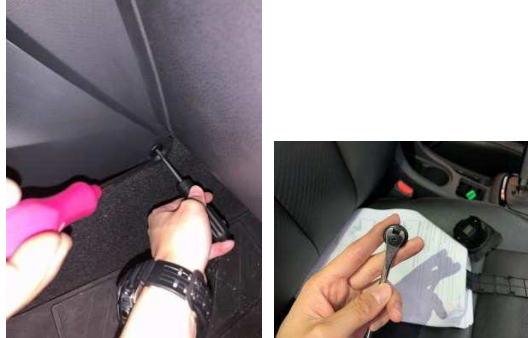

- 8) La A/T mutați levierul în spate pentru a avea mai mult spațiu la demontarea panoului de control AC.



- 9) Scoateți capacul consolei de schimbare din cutia consolei.



- 10) Scoateți circuitul de cabluri ale USB-ului spate din cutia consolei, dacă este echipat.

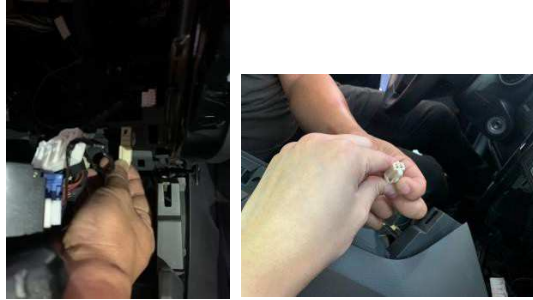

- 11) Scoateți cutia consolei.



- 12) Pentru modelele cu conductă de încălzire spate, demontați clema conductei de încălzire spate și apoi scoateți conducta de încălzire spate.



- 13) Eliberați levierul frânei de parcare.



- 14) Slăbiți piulița de reglare pentru eliberarea tensiunii frânei de parcare.



Vă rugăm să rețineți că puteți zgâria cutia consolei cu alte piese.

15) Scoateți terminalul T al frânei de parcare din egalizator.



16) Scoateți cele 2 piulite din opritor.



17) Ridicați vehiculul.

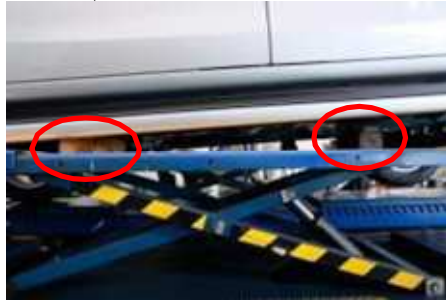







18) Setați cricul de transmisie și mai ridicați puțin în centrul carcasei osiei astfel încât cricul de transmisie să susțină carcasa osiei.



Aveți grijă să nu zgâriați carcasa osiei cu cricul de transmisie.



<p>2</p>	<p>Scoateți ambele roți spate.</p>	<p>1) Scoateți ambele roți spate.</p>  	<p>Acoperiți cheia cu bandă pentru a preveni zgârierea.</p>  <p>În cazul ridicării vehiculului pe cric, puneți roțile scoase sub cadrul vehiculului pe ambele părți.</p> 
<p>3</p>	<p>Scoateți cablul frânei de parcare de sub vehicul</p>	<p>1) Deșurubați șurubul tamburului spate pentru a deschide tamburul spate.</p>  <p>2) Scoateți șurubul cablului frânei de parcare care este atașat la arcul cu foi</p> 	

- 3) Scoateți capătul cablului frânei de parcare din levier. Mutați levierul de parcare spre centrul roții (săgeata roșie) apoi prindeți capătul cablului în timp ce țineți de levier.



Prindere

- 4) Împingeți protuberanța de blocare folosind o cheie inelară de 12 mm și deconectați cablul frânei de parcare pentru scoaterea acestuia din placa interioară a frânei spate.

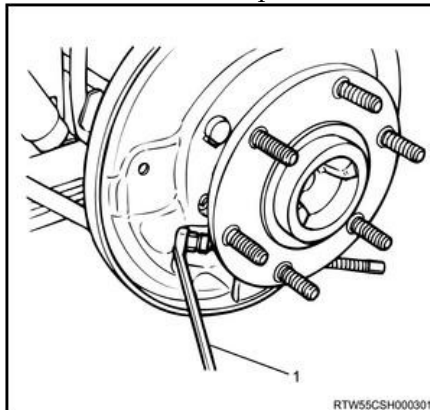

Cu cheie inelara de 12mm

Vă rugăm să fiți atenți pentru că uneltele pot deteriora piesele din jur.

- 5) Pentru cablul frânei de parcare de pe partea dreaptă, scoateți cele 3 șuruburi de fixare pe caroserie.



- 6) Pentru cablul frânei de parcare de pe partea stângă, scoateți cele 2 șuruburi de fixare pe caroserie (cu excepția punctului de fixare de deasupra rezervorului de combustibil).



- 7) Reglați cricul de transmisie pentru susținerea părții frontale a rezervorului de combustibil.



- 8) Slăbiți banda rezervorului de combustibil din partea din spate cu 5 - 7 mm.

- 9) Scoateți conductele de combustibil din clema rezervorului de combustibil.



- 10) Scoateți șurubul din banda rezervorului de combustibil față, apoi ridicați rezervorul până când distanța dintre podeaua vehiculului și marcajul central al rezervorului de combustibil este de 21 - 23 cm.

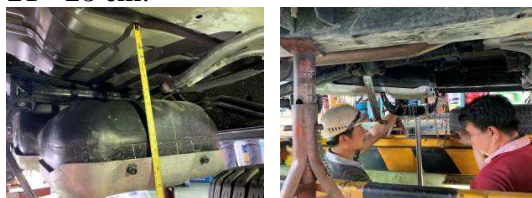





- 11) Scoateți suportul cablului frânei de parcare fixat pe traversă.



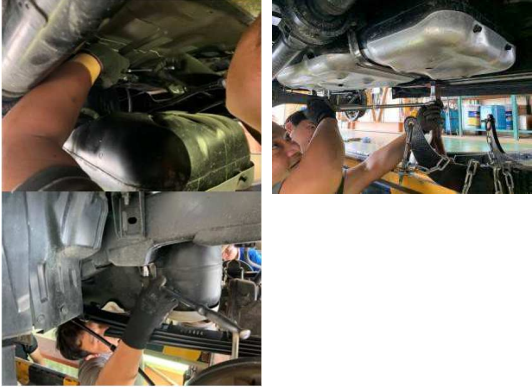

- 12) Scoateți cablul frânei de parcare de pe vehicul.

Vă rugăm să rețineți că tuburile rezervorului de combustibil sunt întinse la maxim și nu trageți în jos mai mult de 21 - 23 cm.

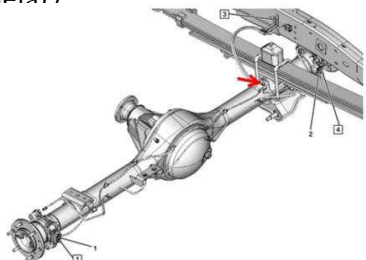

<p>4</p>	<p>Instalați cablul frânei de parcare de sub vehicul</p>	<ol style="list-style-type: none"> 1) Instalați noul cablu al frânei de parcare de sub vehicul. 2) Instalați suportul cablului frânei de parcare pe rezervorul de combustibil și strângeți șurubul la 0.7 kgf·m {7 N·m / 62 lb·in}. Apoi, ridicați rezervorul de combustibil în poziția originală și strânge benzile rezervorului la 6.9 kgf·m {68 N·m / 50 lb·ft} în față și în spate.  <ol style="list-style-type: none"> 3) Vă rugăm să fiți atenți, nu striviți conductele rezervorului de combustibil, asigurați-vă că acestea sunt prinse din nou în clema lor în timpul strângerii benzii rezervorului de combustibil.  <ol style="list-style-type: none"> 4) Instalați suportul cablului frânei de parcare pe fiecare punct de fixare și strângeți toate șuruburile suportului la 0.7 kgf.m {7 N·m / 62 lb·in} (exceptând punctul de fixare de pe foaia de arc). 	<p>Observație: 89810210491 (stânga) 89810210481 (dreapta)</p> <p>Dacă instalați partea greșită a cablului de frână, cablul de frână nu va putea fi instalat la foaia de arc și suportul va fi cu fața în jos.</p> 
----------	--	---	---

		<p>5) Introduceți cablul frânei de parcare în cabină și instalați dispozitivul de fixare.</p> 	
5	Îndepărtați șurubul clemei cablajului senzorului de viteză a roții	<p>1) Îndepărtați șurubul clemei cablajului senzorului de viteză a roții. (Pentru evitarea tragerii cablajului la scoaterea arcului lamelar)</p> 	
6	Scoateți arcul lamelar	<p>Începeți să faceți înlocuirea arcului lamelar pe fiecare parte pe rând.</p> <p>1) Scoateți piulița și șaiba de pe clema inferioară și îndepărtați amortizorul de pe clema inferioară</p> 	<p>Nu uitați că există 2 șaibe care se află pe partea amortizorului.</p>

- 2) Asigurați-vă că un cric de transmisie susține deja carcasa osiei spate.



Aveți grijă ca cricul de transmisie să nu zgârie carcasa osiei.



- 3) Îndepărtați piulițele șurubului U și apoi scoateți șurubul U și tamponul de cauciuc.



Piulițele nu trebuie amestecate. Dimensiunea piulițelor este diferită în funcție de poziție.



- 4) Scoateți piulițele cercelului și apoi scoateți placa cercelului.

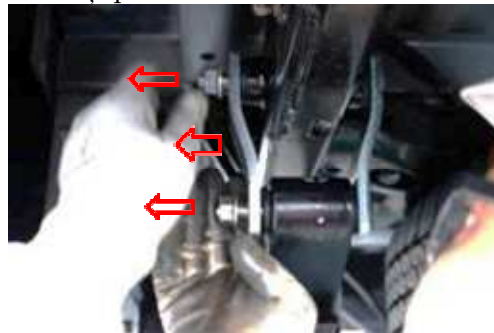

- 5) Îndepărtați piulița de protecție a arcului lamelar (doar LH).



Piuliță de protecție arc lamelar (numai partea stângă).



- 6) Folosiți cheia pentru a bloca șurubul, apoi scoateți piulița arcului lamelar, șaiba cu bolțul arcului și șurubul bolțului arcului lamelar.



- 7) Coborâți cricul care sprijină centrul carcasei osiei câte puțin, cu grijă, până când bolțul arcului lamelar se ridică din orificiu.

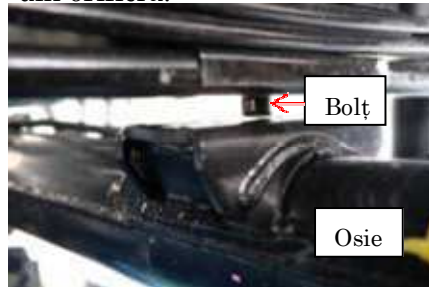

- 8) Scoateți ansamblul arc lamelar. Apoi marcați NG pe piesa scoasă.



Trebuie să slăbiți piulița, nu șurubul.

Aveți grijă să nu coborâți osia prea jos pentru că pot avea loc avarieri ale conductei de frână și la cablajul senzorului.

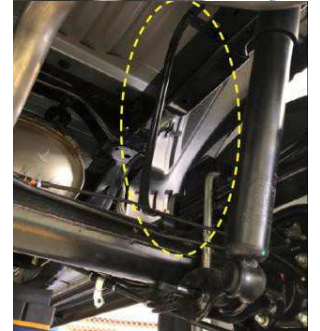

7

Instalați arcul lamelar

Arcul lamelar va avea un semn de toleranță (+, 0, -) pe curba superioară a capătului cerelului (vezi imaginea de mai jos). Nu uitați să folosiți arcuri lamelare cu același marcaj atât pentru partea stângă LH, cât și pentru cea dreaptă RH.

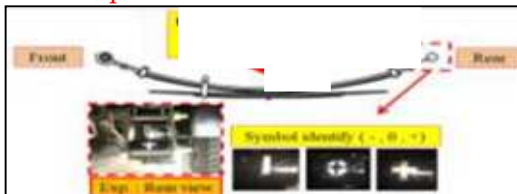

- 1) Aplicați vaselină de cauciuc pe bușa de cauciuc și pe cerel, apoi instalați pe partea din spate a arcului lamelar.



- 2) Instalați noul ansamblu arc lamelar în vehicul și asigurați-vă că bolțul de ghidare din partea de jos a arcului lamelar se aliniază cu orificiul de pe puntea spate.



- 3) Instalați bolțul arcului lamelar și șaiba bolțului levierului. Apoi strângeți temporar piulița bolțului.



Zonă în care este necesară aplicarea vaselinei.

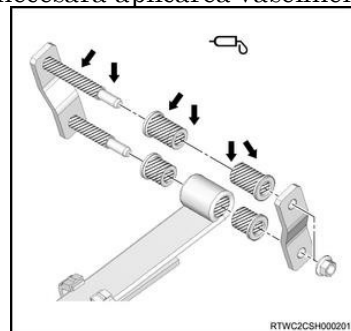

În cazul în care cauciucul este stricat, vă rugăm să înlocuiți cu unul nou.

Aveți grijă să nu zgâriați acul lamelar în osia spate și să nu loviți conducta de frână din lateral.

Introduceți bolțul arcului spre vehicul.

- 4) Instalați placa cerceului și strângeți temporar piulitele cerceului.



- 5) Instalați tamponul de protecție.



- 6) Curățați și aplicați ulei de motor pe porțiunea filetată a șuruburilor în U. Puneți șuruburile în U în clema tamponului. Instalați șuruburile în U în clema inferioară și strângeți temporar piulița.

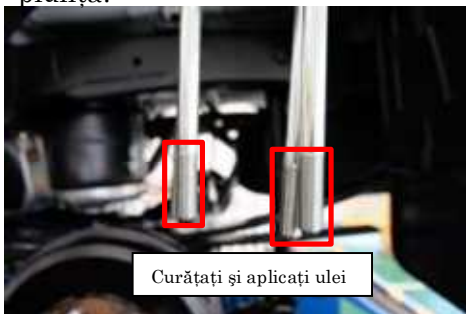

Piulițele nu trebuie amestecate. Dimensiunea piulițelor este diferită în funcție de poziție.



Asigurați-vă că instalați cablurile pe traseul corect.

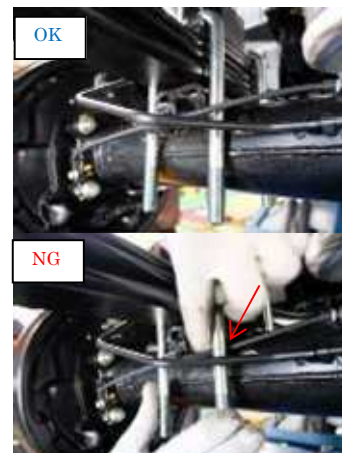

- 7) Strângeți șuruburile în U la 8.0 Kgf.m {78 N·m / 58 lb·ft}.



- 8) Strângeți piulița bolțului arcului lamelar (1 pc) la 15.5 Kgf.m {152 N·m / 112 lb·ft}.



- 9) Strângeți bolțul de protecție (1 pc) la 2.5 Kgf.m {25 N·m / 18 lb·ft}. (LH side only)



- 10) Reinstalați amortizorul și strângeți la 4.0 Kgf.m {39 N·m / 29 lb·ft}.

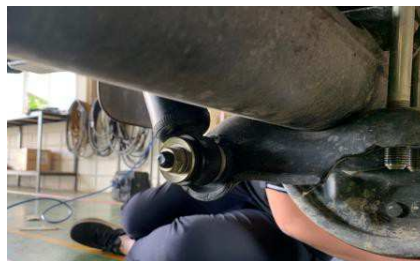

Trebuie să strângeți piulița, nu șurubul folosind cheia dinamometrică.



Trebuie să strângeți șurubul cu ajutorul cheii dinamometrice.



În cazul în care bușa de cauciuc este deteriorată, vă rugăm să o înlocuiți cu una nouă

- 11) Introduceți cablul frânei de parcare în placa din spate a frânei spate, apoi puneți capătul cablului frânei de parcare în levierul de parcare spate.







- 12) Strângeți șurubul cablului frânei de parcare de la arcul lamelar la 2.5 kgf.m {25 N·m / 18 lb·ft}.



- 13) Reinstalați tamburul de frână spate și înșurubați șurubul tamburului.

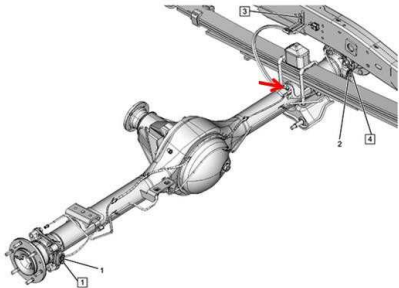

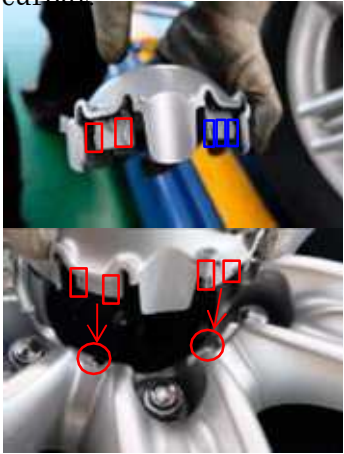
Repeți aceeași procedură pentru înlocuirea arcului lamelar de pe cealaltă parte.

8	<p>Instalați șurubul clemei cablului senzorului de viteză a roții</p>	<p>1) Instalați șurubul clemei cablului senzorului de viteză a roții și strângeți la un cuplu de 0.8 kgf.m {8 N·m / 71 lb·in}.</p> 	
9	<p>Instalați ambele roți spate și strângeți piulițele cerceului.</p>	<p>1) Instalați roțile, coborâți vehiculul pe sol și strângeți șuruburile la 12.0 kgf.m {120 N·m / 87 lb·ft}.</p>  <p>2) Strângeți piulițele ochetului (2 bucați) la 10.0 Kgf.m {98 N·m / 72 lb·ft}.</p> 	<p>Pentru tipul de roată de mai jos, există cleme de ghidaj duble și triple, asigurați-vă că instalați capacul jantei cu clema dublă la marcajul curbat.</p> 
10	<p>Instalați cablul frânei de parcare în interior</p>	<p>1) Strângeți piulița de fixare din interior la 2.5 kgf.m {25 N·m / 18 lb·ft}.</p> 	

- 2) Conectați terminalul T al cablului frânei de parcare înapoi la egalizator.

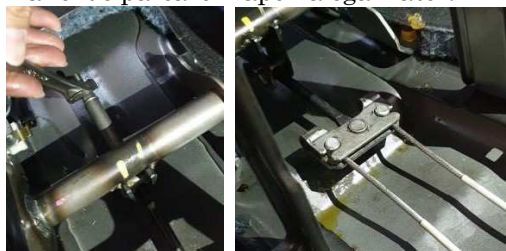

- 3) Trageți levierul frânei de parcare.
4) Instalați conducta de încălzire spate și cele 2 cleme.



- 5) Conectați cablajul USB-ului spate (dacă este echipat) și reinstalați cutia consolei cu cele 3 șuruburi, reinstalați comutatorul 4WD cu cablajul de conectare sau capacul (2WD) și reinstalați capacul frânei de parcare.

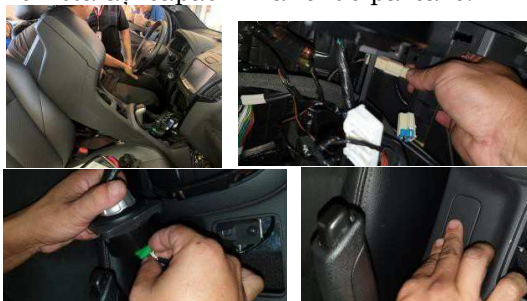



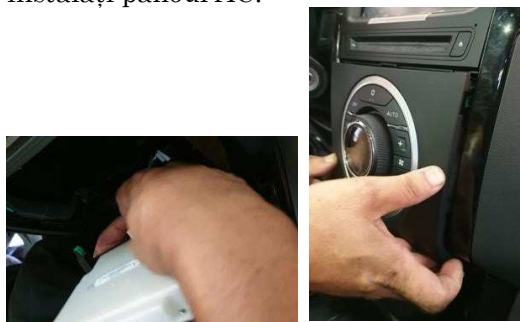

- 6) Conectați cablajul panoului AC și instalați panoul AC.



- 7) Conectați cablul bateriei înapoi la terminalul negativ.

Ajustați piulița de reglare astfel încât levierul frânei de parcare să fie tras la 6 până la 9 clicuri???? când levierul este ridicat cu forța de 294 N {30 kg/66 lb}.

Aveți grijă! Cutia consolei poate zgâria celelalte piese.

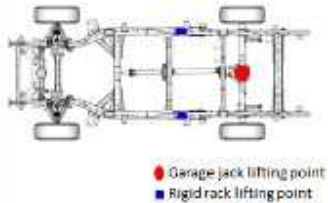
<p>1.1</p>	<p>Ridicați vehiculul (cu cricul)</p>	<p>1) Puneți opritoare la roțile față.</p>  <p>2) Folosiți cricul la ridicarea vehiculului. Poziția de ridicare este în centrul carcasei osiei spate.</p>  <p>3) Folosiți suporturile pentru susținerea caroseriei pe ambele părți.</p> 	<p>Acoperiți capul cricului cu o husă textilă pentru a preveni zgârierea.</p>  <p>Folosiți husa textilă pe capul suporturilor pentru a preveni zgârierea.</p> 
------------	---------------------------------------	---	--

<Sfârșit procedură>

LISTA SUPLIMENTARA SERII DE SASIU AFECTATE - ROMANIA
DATA 21.05.2020
AUTO: ISUZU D-MAX
CAMPANIE RECHEMARE W9080

Nr crt	SERIE SASIU	Motor	Culoare	Tara	Cod vechi	Cod nou KIT
1	MPATFS87JIT003812	SL4447	SAPPHIRE B	ROMANIA	8984815250	5874123330
2	MPATFS87JIT003822	SK7294	RED SPINEL	ROMANIA	8984815250	5874123330
3	MPATFS87JIT003804	SL4452	GALENA GRA	ROMANIA	8984815250	5874123330
4	MPATFS87JIT003888	SL4698	TITANIUM S	ROMANIA	8984815250	5874123330
5	MPATFS87JIT004084	SL4699	GALENA GRA	ROMANIA	8984815250	5874123330
6	MPATFS87JIT004078	SL4697	COSMIC BLA	ROMANIA	8984815250	5874123330
7	MPATFS87JIT004248	SN9045	GALENA GRA	ROMANIA	8984815250	5874123330
8	MPATFS87JIT004249	SN9042	GALENA GRA	ROMANIA	8984815250	5874123330
9	MPATFS87JIT004280	SP5025	GALENA GRA	ROMANIA	8984815250	5874123330
10	MPATFS87JIT004289	SP5026	COSMIC BLA	ROMANIA	8984815250	5874123330
11	MPATFS87JIT005003	SR6366	TITANIUM S	ROMANIA	8984815250	5874123330
12	MPATFS87JIT005004	SR6364	TITANIUM S	ROMANIA	8984815250	5874123330
13	MPATFS87JIT004937	SR6354	TITANIUM S	ROMANIA	8984815250	5874123330
14	MPATFS87JIT004954	SR6851	TITANIUM S	ROMANIA	8984815250	5874123330
15	MPATFS87JIT004938	SR8071	OBSIDIAN G	ROMANIA	8984815250	5874123330
16	MPATFS87JIT004955	SR8424	OBSIDIAN G	ROMANIA	8984815250	5874123330
17	MPATFS87JIT005328	SS0268	RED SPINEL	ROMANIA	8984815250	5874123330
18	MPATFS87JIT005329	SS0279	GALENA GRA	ROMANIA	8984815250	5874123330
19	MPATFS87JIT005330	SS0893	RED SPINEL	ROMANIA	8984815250	5874123330
20	MPATFS87JIT005331	SS0894	SAPPHIRE B	ROMANIA	8984815250	5874123330
21	MPATFS87JIT005336	SS0891	COSMIC BLA	ROMANIA	8984815250	5874123330
22	MPATFS87JIT005337	SS0888	COSMIC BLA	ROMANIA	8984815250	5874123330
23	MPATFS87JIT005338	SS0892	COSMIC BLA	ROMANIA	8984815250	5874123330
24	MPATFS87JIT005339	SS0889	SILKY WHIT	ROMANIA	8984815250	5874123330
25	MPATFS87JIT005340	SS0882	SILKY WHIT	ROMANIA	8984815250	5874123330
26	MPATFS87JIT005327	SS0278	GALENA GRA	ROMANIA	8984815250	5874123330
27	MPATFS87JKT000013	SW5220	TITANIUM S	ROMANIA	8984815250	5874123330
28	MPATFS87JKT000012	SV9188	RED SPINEL	ROMANIA	8984815250	5874123330
29	MPATFS87JKT000014	SW6430	TITANIUM S	ROMANIA	8984815250	5874123330
30	MPATFS87JKT000016	SW6429	SAPPHIRE B	ROMANIA	8984815250	5874123330
31	MPATFS87JKT000015	SW6426	OBSIDIAN G	ROMANIA	8984815250	5874123330
32	MPATFS87JKT000017	SW6434	OBSIDIAN G	ROMANIA	8984815250	5874123330
33	MPATFS87JKT000188	SZ3738	GALENA GRA	ROMANIA	8984815250	5874123330
34	MPATFS87JKT000189	SZ3729	RED SPINEL	ROMANIA	8984815250	5874123330
35	MPATFS87JKT000095	SY7762	RED SPINEL	ROMANIA	8984815250	5874123330
36	MPATFS87JKT000094	SY8307	RED SPINEL	ROMANIA	8984815250	5874123330
37	MPATFS87JKT000111	SY9386	TITANIUM S	ROMANIA	8984815250	5874123330
38	MPATFS87JKT000112	SY9389	TITANIUM S	ROMANIA	8984815250	5874123330
39	MPATFS87JKT000230	SZ6711	RED SPINEL	ROMANIA	8984815250	5874123330
40	MPATFS87JKT000231	SZ6418	TITANIUM S	ROMANIA	8984815250	5874123330
41	MPATFS87JKT000232	SZ6426	RED SPINEL	ROMANIA	8984815250	5874123330
42	MPATFS87JKT000239	TA2886	OBSIDIAN G	ROMANIA	8984815250	5874123330
43	MPATFS87JKT000240	TA2881	OBSIDIAN G	ROMANIA	8984815250	5874123330

44	MPATFS87JKT000241	TA2889	OBSIDIAN G	ROMANIA	8984815250	5874123330
45	MPATFS87JKT000242	TA2888	OBSIDIAN G	ROMANIA	8984815250	5874123330
46	MPATFS87JKT000243	TA2877	OBSIDIAN G	ROMANIA	8984815250	5874123330
47	MPATFS87JKT000244	TA2880	OBSIDIAN G	ROMANIA	8984815250	5874123330
48	MPATFS87JKT000245	TA2882	OBSIDIAN G	ROMANIA	8984815250	5874123330
49	MPATFS87JKT000246	TA2878	OBSIDIAN G	ROMANIA	8984815250	5874123330
50	MPATFS87JKT000247	TA2879	OBSIDIAN G	ROMANIA	8984815250	5874123330
51	MPATFS87JKT000248	TA2883	OBSIDIAN G	ROMANIA	8984815250	5874123330
52	MPATFS87JKT000249	TA2887	OBSIDIAN G	ROMANIA	8984815250	5874123330
53	MPATFS87JKT000250	TA2890	OBSIDIAN G	ROMANIA	8984815250	5874123330
54	MPATFS87JKT000251	TA2884	OBSIDIAN G	ROMANIA	8984815250	5874123330
55	MPATFS87JKT000252	TA2891	OBSIDIAN G	ROMANIA	8984815250	5874123330
56	MPATFS87JKT000253	TA2885	OBSIDIAN G	ROMANIA	8984815250	5874123330
57	MPATFS87JKT000254	TA2917	OBSIDIAN G	ROMANIA	8984815250	5874123330
58	MPATFS87JKT000255	TA2915	OBSIDIAN G	ROMANIA	8984815250	5874123330
59	MPATFS87JKT000256	TA3175	OBSIDIAN G	ROMANIA	8984815250	5874123330
60	MPATFS87JKT000257	TA2911	OBSIDIAN G	ROMANIA	8984815250	5874123330
61	MPATFS87JKT000258	TA2918	OBSIDIAN G	ROMANIA	8984815250	5874123330
62	MPATFS87JKT000259	TA2921	OBSIDIAN G	ROMANIA	8984815250	5874123330
63	MPATFS87JKT000260	TA2909	OBSIDIAN G	ROMANIA	8984815250	5874123330
64	MPATFS87JKT000261	TA2913	OBSIDIAN G	ROMANIA	8984815250	5874123330
65	MPATFS87JKT000262	TA2907	OBSIDIAN G	ROMANIA	8984815250	5874123330
66	MPATFS87JKT000263	TA2920	OBSIDIAN G	ROMANIA	8984815250	5874123330
67	MPATFS87JKT000264	TA2910	OBSIDIAN G	ROMANIA	8984815250	5874123330
68	MPATFS87JKT000265	TA2914	OBSIDIAN G	ROMANIA	8984815250	5874123330
69	MPATFS87JKT000266	TA2916	OBSIDIAN G	ROMANIA	8984815250	5874123330
70	MPATFS87JKT000267	TA2908	OBSIDIAN G	ROMANIA	8984815250	5874123330
71	MPATFS87JKT000268	TA2919	OBSIDIAN G	ROMANIA	8984815250	5874123330
72	MPATFS87JKT000220	SZ6712	OBSIDIAN G	ROMANIA	8984815250	5874123330
73	MPATFS87JKT000221	TA3150	OBSIDIAN G	ROMANIA	8984815250	5874123330
74	MPATFS87JKT000222	TA3154	OBSIDIAN G	ROMANIA	8984815250	5874123330
75	MPATFS87JKT000223	TA3148	OBSIDIAN G	ROMANIA	8984815250	5874123330
76	MPATFS87JKT000224	TA3147	OBSIDIAN G	ROMANIA	8984815250	5874123330
77	MPATFS87JKT000225	TA3149	OBSIDIAN G	ROMANIA	8984815250	5874123330
78	MPATFS87JKT000226	TA3152	OBSIDIAN G	ROMANIA	8984815250	5874123330
79	MPATFS87JKT000227	TA3153	OBSIDIAN G	ROMANIA	8984815250	5874123330
80	MPATFS87JKT000228	TA3151	OBSIDIAN G	ROMANIA	8984815250	5874123330
81	MPATFS87JKT000229	TA3158	OBSIDIAN G	ROMANIA	8984815250	5874123330
82	MPATFS87JKT000238	SZ6715	TITANIUM S	ROMANIA	8984815250	5874123330
83	MPATFS87JKT005172	TP1217	COSMIC BLA	ROMANIA	8984815250	5874123330
84	MPATFS87JKT005173	TP1214	COSMIC BLA	ROMANIA	8984815250	5874123330
85	MPATFS87JKT005206	TP0060	COSMIC BLA	ROMANIA	8984815250	5874123330
86	MPATFS87JKT005207	TP1821	OBSIDIAN G	ROMANIA	8984815250	5874123330
87	MPATFS87JKT005937	TR5434	TITANIUM S	ROMANIA	8984815250	5874123330
88	MPATFS87JKT005938	TR5433	TITANIUM S	ROMANIA	8984815250	5874123330
89	MPATFS87JKT005979	TR6177	OBSIDIAN G	ROMANIA	8984815250	5874123330
90	MPATFS87JKT005980	TR6782	RED SPINEL	ROMANIA	8984815250	5874123330
91	MPATFS87JKT005961	TR8045	TITANIUM S	ROMANIA	8984815250	5874123330
92	MPATFS87JKT005959	TR8060	GALENA GRA	ROMANIA	8984815250	5874123330
93	MPATFS87JKT005960	TR8062	GALENA GRA	ROMANIA	8984815250	5874123330
94	MPATFS87JKT007998	TS8221	OBSIDIAN G	ROMANIA	8984815250	5874123330
95	MPATFS87JKT009204	TT6152	COSMIC BLA	ROMANIA	8984815250	5874123330
96	MPATFS87JKT009205	TT6148	COSMIC BLA	ROMANIA	8984815250	5874123330
97	MPATFS87JKT009202	TS9682	SILKY WHIT	ROMANIA	8984815250	5874123330

98	MPATFS87JKT009203	TS9688	SILKY WHIT	ROMANIA	8984815250	5874123330
99	MPATFS87JKT009181	TT8027	GALENA GRA	ROMANIA	8984815250	5874123330
100	MPATFS87JKT009182	TT8028	GALENA GRA	ROMANIA	8984815250	5874123330
101	MPATFS87JKT009185	TU2006	OBSIDIAN G	ROMANIA	8984815250	5874123330
102	MPATFS87JKT009183	TU1285	OBSIDIAN G	ROMANIA	8984815250	5874123330
103	MPATFS87JKT009184	TU3042	OBSIDIAN G	ROMANIA	8984815250	5874123330
104	MPATFS87JKT010900	TW1047	SILKY WHIT	ROMANIA	8984815250	5874123330
105	MPATFS87JKT010901	TW7117	RED SPINEL	ROMANIA	8984815250	5874123330
106	MPATFS87JKT010880	TW7102	TITANIUM S	ROMANIA	8984815250	5874123330
107	MPATFS87JKT010881	TW7101	TITANIUM S	ROMANIA	8984815250	5874123330
108	MPATFS87JKT010882	TW7091	RED SPINEL	ROMANIA	8984815250	5874123330
109	MPATFS87JKT010902	TW6749	OBSIDIAN G	ROMANIA	8984815250	5874123330
110	MPATFS87JKT010884	TW8404	COSMIC BLA	ROMANIA	8984815250	5874123330
111	MPATFS87JKT010885	TW8403	COSMIC BLA	ROMANIA	8984815250	5874123330
112	MPATFS87JKT010886	TW7808	RED SPINEL	ROMANIA	8984815250	5874123330
113	MPATFS87JKT010887	TW7804	RED SPINEL	ROMANIA	8984815250	5874123330
114	MPATFS87JKT010903	TW9351	RED SPINEL	ROMANIA	8984815250	5874123330
115	MPATFS87JKT010883	TW8414	TITANIUM S	ROMANIA	8984815250	5874123330
116	MPATFS87JKT011612	TY1449	TITANIUM S	ROMANIA	8984815250	5874123330
117	MPATFS87JKT011613	TY1438	TITANIUM S	ROMANIA	8984815250	5874123330
118	MPATFS87JKT014860	TY7916	GALENA GRA	ROMANIA	8984815250	5874123330
119	MPATFS87JKT014861	TY7923	GALENA GRA	ROMANIA	8984815250	5874123330
120	MPATFS87JKT014862	TY7909	GALENA GRA	ROMANIA	8984815250	5874123330
121	MPATFS87JKT014892	TZ1830	TITANIUM S	ROMANIA	8984815250	5874123330
122	MPATFS87JKT014907	TY9468	TITANIUM S	ROMANIA	8984815250	5874123330
123	MPATFS87JKT014908	TY9471	TITANIUM S	ROMANIA	8984815250	5874123330
124	MPATFS87JKT014867	TZ1839	SILKY WHIT	ROMANIA	8984815250	5874123330
125	MPATFS87JKT014868	TY9449	SILKY WHIT	ROMANIA	8984815250	5874123330
126	MPATFS87JKT014863	TZ6269	OBSIDIAN G	ROMANIA	8984815250	5874123330
127	MPATFS87JKT014864	TZ6267	OBSIDIAN G	ROMANIA	8984815250	5874123330
128	MPATFS87JKT014869	TZ6260	OBSIDIAN G	ROMANIA	8984815250	5874123330
129	MPATFS87JKT014870	TZ6265	OBSIDIAN G	ROMANIA	8984815250	5874123330
130	MPATFS87JKT014922	TZ6285	COSMIC BLA	ROMANIA	8984815250	5874123330
131	MPATFS87JKT014923	TZ6278	COSMIC BLA	ROMANIA	8984815250	5874123330
132	MPATFS87JKT014924	TZ7053	OBSIDIAN G	ROMANIA	8984815250	5874123330
133	MPATFS87JKT014925	TZ7049	OBSIDIAN G	ROMANIA	8984815250	5874123330
134	MPATFS87JKT014865	TZ7697	RED SPINEL	ROMANIA	8984815250	5874123330
135	MPATFS87JKT015136	UB1594	TITANIUM S	ROMANIA	8984815250	5874123330
136	MPATFS87JKT015137	UB1584	TITANIUM S	ROMANIA	8984815250	5874123330
137	MPATFS87JKT015138	UB1592	TITANIUM S	ROMANIA	8984815250	5874123330
138	MPATFS87JKT015139	UA0382	TITANIUM S	ROMANIA	8984815250	5874123330
139	MPATFS87JKT015140	UB1590	TITANIUM S	ROMANIA	8984815250	5874123330
140	MPATFS87JKT015141	UB1589	TITANIUM S	ROMANIA	8984815250	5874123330
141	MPATFS87JKT015142	UA9043	SAPPHIRE B	ROMANIA	8984815250	5874123330
142	MPATFS87JKT015872	UB1653	SAPPHIRE B	ROMANIA	8984815250	5874123330
143	MPATFS87JKT015873	UB1645	SAPPHIRE B	ROMANIA	8984815250	5874123330
144	MPATFS87JKT015987	UB1642	OBSIDIAN G	ROMANIA	8984815250	5874123330
145	MPATFS87JKT015989	UB3117	OBSIDIAN G	ROMANIA	8984815250	5874123330
146	MPATFS87JKT015983	UB1644	OBSIDIAN G	ROMANIA	8984815250	5874123330
147	MPATFS87JKT015984	UB1649	OBSIDIAN G	ROMANIA	8984815250	5874123330
148	MPATFS87JKT015990	UA7131	COSMIC BLA	ROMANIA	8984815250	5874123330
149	MPATFS87JKT015991	UA7901	COSMIC BLA	ROMANIA	8984815250	5874123330
150	MPATFS87JKT015992	UA8452	SILKY WHIT	ROMANIA	8984815250	5874123330
151	MPATFS87JKT015993	UA8454	SILKY WHIT	ROMANIA	8984815250	5874123330

152	MPATFS87JKT015988	UB3642	TITANIUM S	ROMANIA	8984815250	5874123330
153	MPATFS87JKT015985	UB1648	GALENA GRA	ROMANIA	8984815250	5874123330
154	MPATFS87JKT015986	UB1641	GALENA GRA	ROMANIA	8984815250	5874123330
155	MPATFS87JKT016172	UB1640	TITANIUM S	ROMANIA	8984815250	5874123330
156	MPATFS87JKT016173	UB1643	TITANIUM S	ROMANIA	8984815250	5874123330
157	MPATFS87JKT016174	UB1650	TITANIUM S	ROMANIA	8984815250	5874123330
158	MPATFS87JKT016189	UA8451	TITANIUM S	ROMANIA	8984815250	5874123330
159	MPATFS87JKT016185	UA9046	COSMIC BLA	ROMANIA	8984815250	5874123330
160	MPATFS87JKT016191	UA8455	COSMIC BLA	ROMANIA	8984815250	5874123330
161	MPATFS87JKT016175	UB1583	COSMIC BLA	ROMANIA	8984815250	5874123330
162	MPATFS87JKT016176	UB1646	TITANIUM S	ROMANIA	8984815250	5874123330
163	MPATFS87JKT016177	UB7967	GALENA GRA	ROMANIA	8984815250	5874123330
164	MPATFS87JKT016178	UB7968	GALENA GRA	ROMANIA	8984815250	5874123330
165	MPATFS87JKT016179	UB7964	GALENA GRA	ROMANIA	8984815250	5874123330
166	MPATFS87JKT016180	UB7963	GALENA GRA	ROMANIA	8984815250	5874123330
167	MPATFS87JKT016186	UB7966	RED SPINEL	ROMANIA	8984815250	5874123330
168	MPATFS87JKT016194	TN4635	OBSIDIAN G	ROMANIA	8984815250	5874123330
169	MPATFS87JKT016192	UC3524	RED SPINEL	ROMANIA	8984815250	5874123330
170	MPATFS87JKT016193	UC3525	RED SPINEL	ROMANIA	8984815250	5874123330
171	MPATFS87JKT016181	UB1647	OBSIDIAN G	ROMANIA	8984815250	5874123330
172	MPATFS87JKT016182	UB7962	OBSIDIAN G	ROMANIA	8984815250	5874123330
173	MPATFS87JKT016183	UB7965	OBSIDIAN G	ROMANIA	8984815250	5874123330
174	MPATFS87JKT016184	UB1652	OBSIDIAN G	ROMANIA	8984815250	5874123330
175	MPATFS87JKT016252	UF1482	TITANIUM S	ROMANIA	8984815250	5874123330
176	MPATFS87JKT016253	UF1485	TITANIUM S	ROMANIA	8984815250	5874123330
177	MPATFS87JKT016254	UF1481	TITANIUM S	ROMANIA	8984815250	5874123330
178	MPATFS87JKT016255	UF1488	TITANIUM S	ROMANIA	8984815250	5874123330
179	MPATFS87JKT016256	UF1487	TITANIUM S	ROMANIA	8984815250	5874123330
180	MPATFS87JKT016257	UF1486	TITANIUM S	ROMANIA	8984815250	5874123330
181	MPATFS87JKT016258	UF1489	TITANIUM S	ROMANIA	8984815250	5874123330
182	MPATFS87JKT016259	UF1483	TITANIUM S	ROMANIA	8984815250	5874123330
183	MPATFS87JKT016260	UF1480	TITANIUM S	ROMANIA	8984815250	5874123330
184	MPATFS87JKT016261	UF1484	TITANIUM S	ROMANIA	8984815250	5874123330

VIA